



ATTIX 30 / BATT / PC / XC

ATTIX 40 / PC / XC

ATTIX 50 / PC / XC

Kasutusjuhend

**Nilfisk
ALTO**

Why Compromise





Sisu

1	Tähtis ohutusinfo	2
2	Kirjeldus	2.1 Juhtelemendid	6
		2.2 Juhtimispaneel	7
3	Enne kasutuselevõttu	3.1 Seadme kokkupanek.....	8
		3.1.1 Tarvikute ¹⁾ pakendist väljavõtmine.....	8
		3.1.2 Imemistoru külge imemistoru hoidja kinnitamine ¹⁾	8
		3.2 Aku laadimine ja paigaldamine (ATTIX 30-01 PC BATT).....	8
		3.3 Filtrikoti paigaldamine	9
4	Kasutamine / käitamine	4.1 Ühendused	11
		4.1.1 Imemisvooliku ühendamise	11
		4.1.2 Elektriühendus	11
		4.2 Seadme sisselülitamine.....	11
		4.2.1 Lüliti „0-I“ ¹⁾	11
		4.2.2 Lüliti „auto-0-I“ ¹⁾	11
		4.2.3 Imemistugevuse regulaator ¹⁾	12
		4.2.4 Auto-On/Off-režiim – lüliti asend „auto“ ¹⁾	12
		4.3 Filtri puhastamine	13
		4.3.1 Filtri puhastamine " Push & Clean " (ATTIX 30- / 40- / 50-xx PC).....	13
		4.3.2 Filtri puhastamine " XtremeClean " (ATTIX 30- / 40- / 50-xx XC).....	13
5	Kasutusala ja töömeetodid	5.1 Töövõtted	14
		5.1.1 Kuiva prügi koristamine	14
		5.1.2 Vedelike koristamine	14
6	Pärast kasutamist	6.1 Seadme väljalülitamine ja hoidmine	15
7	Hooldus	7.2 Hooldustööd	16
		7.2.1 Prügimahuti tühjendamine.....	16
		7.1 Hooldusgraafik	16
		7.2.2 Filtrikoti vahetamine	17
		7.2.3 Prügikoti vahetamine	18
		7.2.4 Filtri vahetamine (Push & Clean System).....	19
		7.2.5 Filtri vahetamine (XtremeClean System).....	20
8	Rikete kõrvaldamine	21
9	Muud	9.4 EÜ vastavusavaldus.....	22
		9.1 Seade tuleb suunata ümbertöötlemisse	22
		9.2 Tootja vastutus	22
		9.3 Regulaarne kontrollimine.....	22
		9.5 Tehnilised andmed	23
		9.6 Lisatarvikud	23

¹⁾ Eritarvikud / Mudeli variandid

1 Tähtis ohutusinfo

Ohutusinfo tähised



Lugege see dokument enne seadme kasutuselevõttu hoolikalt läbi ja hoidke see edaspidiseks kasutamiseks alati käepärast.

	OHT
	Oht, mis võib lõppeda raskete ja pöördumatute vigastuste või surmaga.

	HOIATUS
	Oht, mis võib lõppeda raskete vigastuste või surmaga.

	ETTEVAATUST
	Oht, mis võib lõppeda kergegete vigastuste või materiaalse kahjuga.

Seadet

- tohivad kasutada ainult vastava väljaõppega isikud, kellele sellega töötamine on selgesõnaliselt ülesandeks tehtud
- tohib kasutada ainult järelevalve all
- ei tohi kasutada lapsed

1. Mitte kasutada meetodeid, millega kaasnevad ohuriskid.
2. Mitte kunagi imeda ilma paigaldamata filtrita.
3. Järgmistel juhtudel tuleb seade välja lülitada ja võrgupistik voolvõrgust välja tõmmata:
 - enne seadme puhastamist ja hooldamist
 - enne osade vahetamist
 - enne seadme töörežiimi muutmist
 - kui seadmest tuleb välja vahtu või vedelikku

Seadme kasutamisel tuleb järgida kehtivaid siseriiklikke eeskirju. Oluline on järgida mitte ainult kasutusjuhendit ja kasutusriigis tööõnnetuste vältimiseks kehtestatud kohustavaid eeskirju, vaid ka üldtunnustatud reegleid tööprotseduuride ohutuse ja õigsuse tagamiseks.

Seadme kasutusotstarve

Seade sobib kuiva, mittepõleva tolmu ja vedeliku imemiseks.

Selles kasutusjuhendis kirjeldatud seade sobib

- tööstuslikuks kasutamiseks, näiteks hotellides, koolides, haiglates, kauplustes, büroodes ja rendiettevõtetes.

Mistahes seda nõuet eiravat kasutamist loetakse seadme väärkasutuseks. Tootja ei võta endale vastutust mitte mingi sellest tuleneva kahju eest.

Õige kasutamine hõlmab ka tootja poolt ettenähtud kasutus-, hoolitus- ja puhastustingimuste järgimist.

Transport

1. Enne seadme transportimist tuleb sulgeda mahuti kõik lukustused.
2. Seadet mitte kallutada, kui mahutis on vedelik.
3. Seadet kraana konksu otsas mitte üles tõsta.

Hoidmine

1. Hoidke seadet kuivas kohas ja külma eest kaitstult.

Elektriühendus

1. Seade tuleb ühendada vooluvõrku rikkevoolu-kaitseüliti abil.
2. Valige voolujuhtivate osade (pistikupesad, pistikud ja pistikühendused) paigaldus ja pikendusjuhtme paigutus selliselt, et kaitseklass säiliks.
3. Toitejuhtmete pistikud ja pistikühendused peavad olema veekindlad

Pikendusjuhe

1. Kasutage pikendusjuhtmena ainult tootja poolt lubatud või veelgi kvaliteetsemat juhet.
2. Veenduge selles, et juhe vastaks minimaalsele ristlõikele:

Kaabli pikkus	Ristlõige	
	< 16 A	< 25 A
kuni 20 m	1,5 mm ²	2,5 mm ²
20 kuni 50 m	2,5 mm ²	4,0 mm ²

Akulaadija

Paigaldage üksnes akulaadijaga kaasasolnud aku. Teiste akupatareide puhul esineb plahvatusoht. Leelisakusid ega teisi primaarpatareid ei tohi mitte mingil juhul laadida. Ärge avage kunagi jõuga akusid ega patareid ega visake neid tulle.

Akulaadijat võib kasutada üksnes kuivades siseruumides. Kaitsta seadet niiskuse ja vihma eest, selleks et välistada tuleohtu või elektrilöögist tuleneva ohu teket.

Akulaadija(t)

- mitte võtta kasutusse, kui võrgupistik või seadme korpus on vigastatud
- mitte avada ega ehitada ümber
- hoida laste eest
- mitte kasutada järelevalveta
- tõmmata pärast kasutamist vooluvõrgust välja
- puhastada kuiva lapiga üksnes siis, kui võrgupistik on välja tõmmatud
- tohib parandada üksnes volitatud personal

Tootja vastutus

Garantii ja garantiiteenuste kohta kehtivad meie üldised tehingutingimused.





Seadme volitamata modifitseerimine, valede lisatarvikute kasutamine ning seadme mittenõuetekohane kasutamine vabastavad tootja vastutusest neist tuleneva kahju eest.

Regulaarne kontrollimine

Tööõnnetuste vältimiseks kehtestatud kohustavate eeskirjade (BGV A3) ja DIN VDE 0701 1. ja 3. osa järgi tuleb teostada seadme elektrotehnilist kontrollimist. DIN VDE 0702 järgi tuleb need teostada regulaarsete ajavahemike tagant ning pärast seadme remonti või sellel muudatuste tegemist.

Ohud

Elektrisüsteem

	OHT
	<p>Pinget juhtivad osad imeja ülemises osas. Kontakt pinget juhtivate osadega võib põhjustada raskeid või surmavaid vigastusi</p> <ol style="list-style-type: none"> 1. Ärge pritsige imeja ülemist osa kunagi veega üle.
	OHT
	<p>Vigastatud toitejuhtmest tingitud elektrilöök. Vigastatud toitejuhtme puudutamine võib põhjustada raskeid või surmavaid vigastusi.</p> <ol style="list-style-type: none"> 1. Ärge kahjustage toitejuhet (nt ülesõitmise, muljumise, rebimise teel). 2. Kontrollige regulaarselt, kas toitejuhtmel pole kahjustusi (nt pragude teke, vananemine). 3. Vigastatud toitejuhtmed lasta enne seadme edasist kasutamist välja vahetada Nilfisk-Alto klienditeeninduses või elektritööde spetsialistil.
	ETTEVAATUST
	<p>Seadme pistikupesa ¹⁾. Seadme pistikupesa peab olema paigaldatud üksnes kasutusjuhendis märgitud otstarbeks. Teiste seadmete ühendamise võib põhjustada materiaalse kahju tekke.</p> <ol style="list-style-type: none"> 1. Enne teise seadme pistikupessa ühendamist lülitage välja imeja ja ühendatav seade. 2. Lugege ühendatava seadme kasutusjuhendit ja järgige selles sisalduvat ohutusinfot.
	ETTEVAATUST
	<p>Mittesobivast vooluvõrgu pingest tingitud seadme rike. Seadme mittesobiva vooluvõrgu pingega ühendamise võib põhjustada seadme rikke.</p> <ol style="list-style-type: none"> 1. Kontrollige, kas seadme andmesildil märgitud pinge vastab kohalikule vooluvõrgu pingele.

Vedelike koristamine

ETTEVAATUST	
	<p>Vedelike koristamine. Ärge koristage tuleohtlikke vedelikke.</p> <ol style="list-style-type: none"> 1. Enne, kui asute vedelike koristama, eemaldage alati filtrikott/prügikott ja kontrollige, et ujuk või vee taseme piiraja töötaks korralikult. 2. Soovitav on kasutada eraldi filtrit või filtrikatet. 3. Vahu tekkimisel lõpetage kohe töötamine ja tühjendage paak.

Seadmesse imetavad materjalid

HOIATUS	
	<p>Ohtlikud materjalid. Ohtlike materjalide imemine võib põhjustada raskeid või surmavaid vigastusi.</p> <ol style="list-style-type: none"> 1. Seadmega mitte imeda järgmisi materjale: <ul style="list-style-type: none"> - tervisele ohtlikud tolmud - kuumad materjalid - põlevad, plahvatusohtlikud ja agressiivsed vedelikud ja tolmud

Varuosad ja lisatarvikud

ETTEVAATUST	
	<p>Varuosad ja lisatarvikud. Mitteoriginaalsete varuosade ja lisatarvikute kasutamine võib mõjutada seadme ohutust.</p> <ol style="list-style-type: none"> 1. Kasutage üksnes Nilfisk-Alto varuosi ja lisatarvikuid. 2. Kasutage üksnes seadmega kaasasolevaid või kasutusjuhendis spetsiaalselt nimetatud harju.

Jäätmekäitlus

ETTEVAATUST	
	<p>Keskkonnaohtlikud seadmesse imetavad materjalid. Seadmesse imetavad materjalid võivad kujutada endast ohtu keskkonnale.</p> <ol style="list-style-type: none"> 1. Seadmesse imetud materjal käidelda seaduslike eeskirjade kohaselt.

2 Kirjeldus

2.1 Juhtelemendid

- 1 Konks koos juhikuga toitejuhtme kerimiseks
- 2 Imemistoru hoidiku kinnituspunkt
- 3 Kinnitusklamber
- 4 Pöördratas
- 5 Mahuti
- 6 Sisselaskeliides
- 7 Seadme lülit
- 8 Seadme pistikupes
- 9 Filtri puhastamise nupp

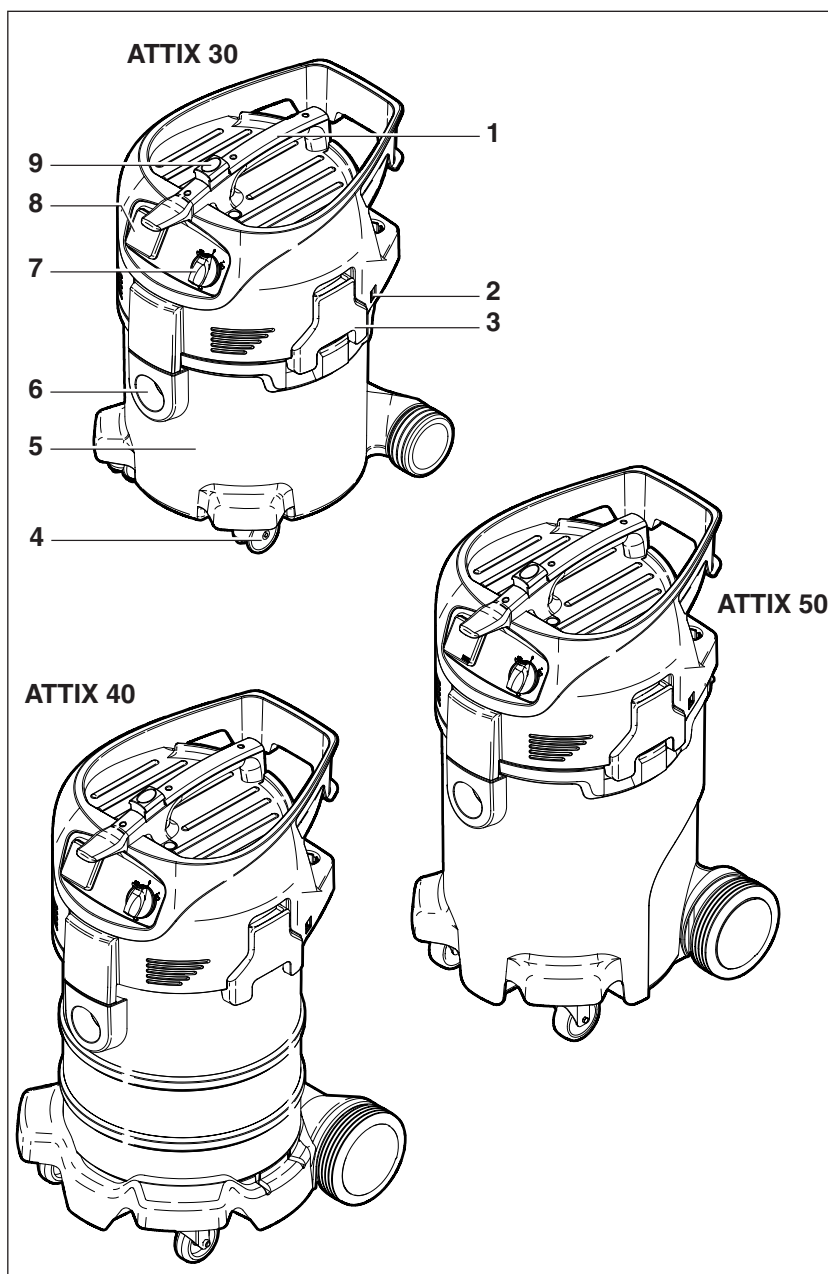

2.2 Juhtimispaneel

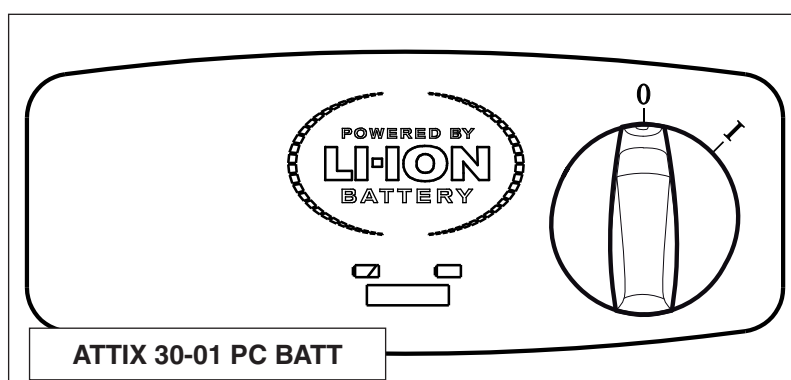
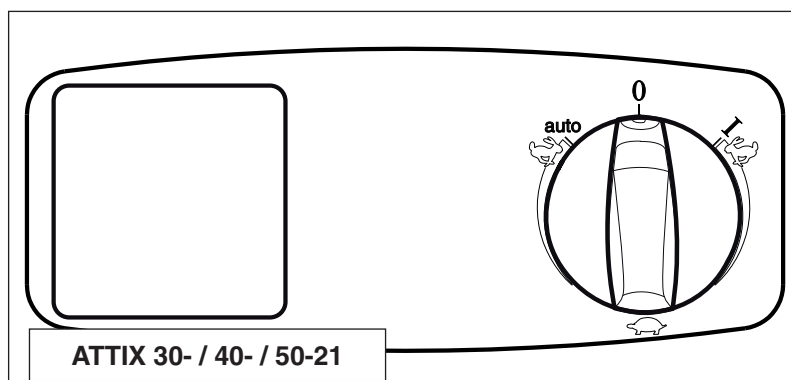
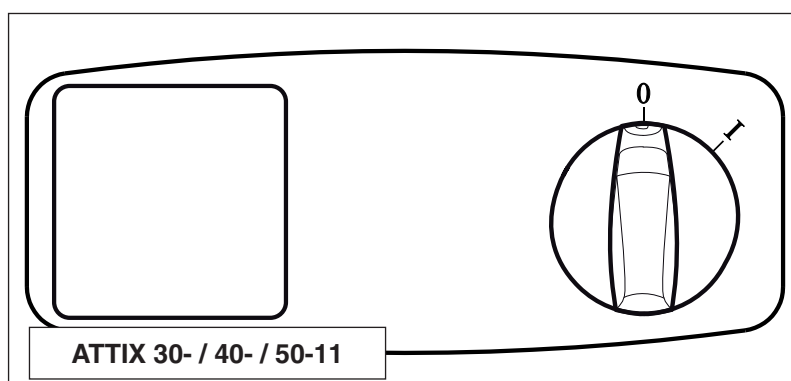
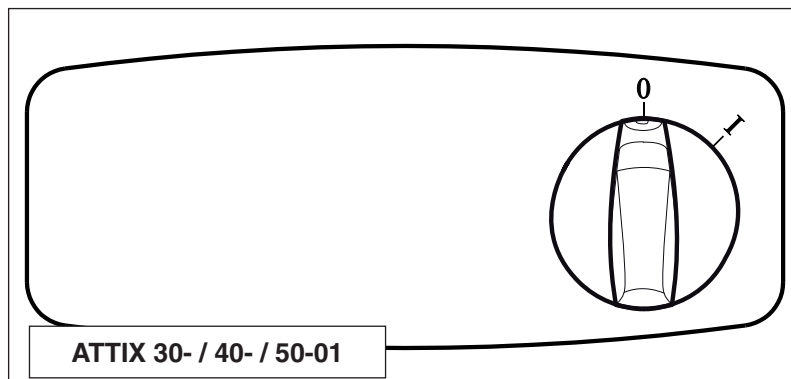

3 Enne kasutuselevõttu

3.1 Seadme kokkupanek

3.1.1 Tarvikute ¹⁾ pakendist väljavõtmine

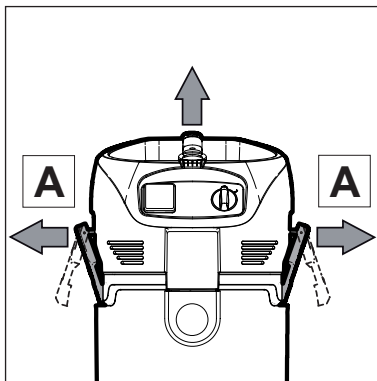

1. Võtke seade ja tarvikud pakendist välja.
2. Võrgupistikut ei tohi veel panna pistikupessa.
3. Avage kinnitusklambrid (A) ja eemaldage tolmuimeja ülemine osa.
4. Võtke mahutist ja pakendist välja tarvikud ¹⁾.

3.1.2 Imemistoru külge imemistoru hoidja kinnitamine ¹⁾

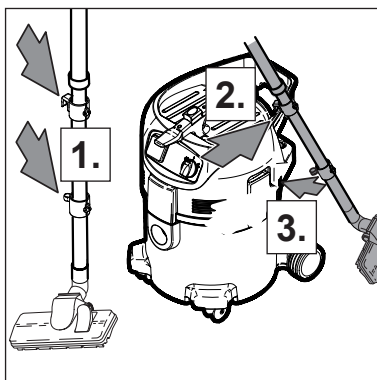

1. Kinnitage imemistoru hoidja imemistoru külge.

3.2 Aku laadimine ja paigaldamine (ATTIX 30-01 PC BATT)

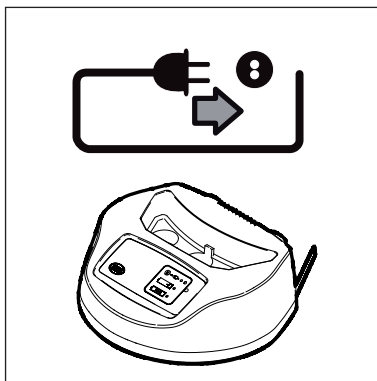

1. Pistke akulaadija pistik nõuetekohaselt installeeritud kaitsekontaktiga pistikupes-
sa.

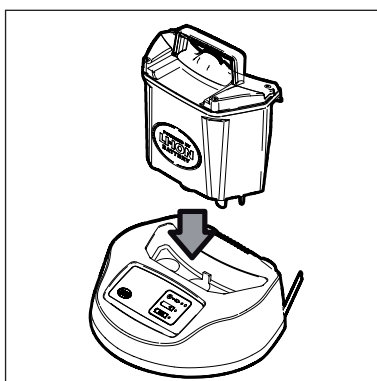

2. Asetage aku laadijasse.

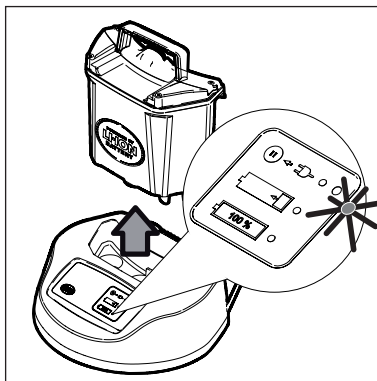

3. Võtke pärast laadimise lõppemist (näit 100 % põleb) aku akulaadijast välja.

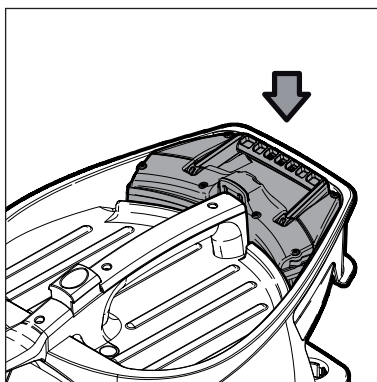

4. Paigaldage aku tolmuimejasse ja vajutage aku sang aku lukustamiseks maha.

3.3 Filtrikoti paigaldamine

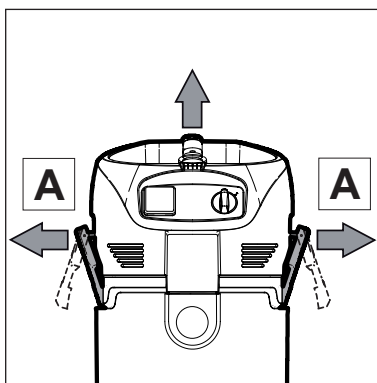

1. Võrgupistikut ei tohi veel panna pistikupessa.
2. Avage kinnitusklambrid (A) ja eemaldage tolmuimeja ülemine osa.

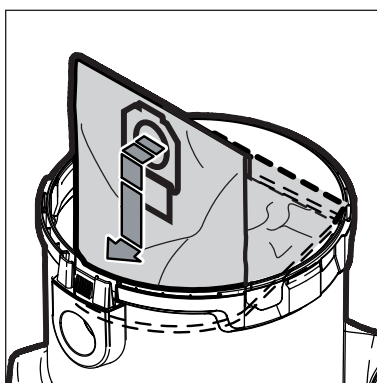

3. Asetage mahutisse filtrikott (C).

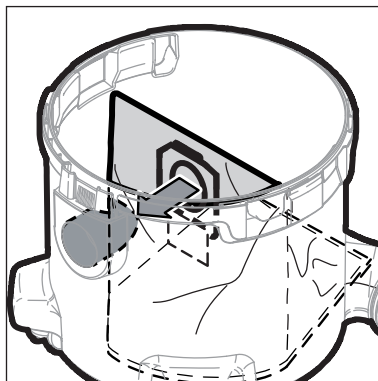

4. Vajutage filtrikoti ühendus korralikult sisselaskeliidesele.

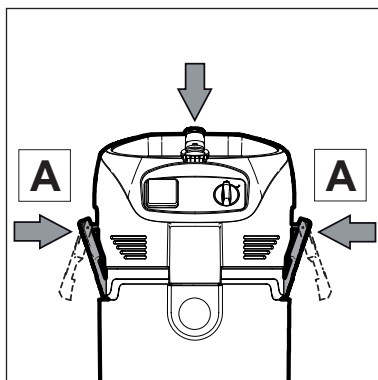

5. Paigaldage tolmuimeja ülemine osa.
6. Sulgege kinnitusklambrid (A). Veenduge, et kinnitusklambrid on korralikult paigas.

4 Kasutamine / käitamine

4.1 Ühendused

4.1.1 Imemisvooliku ühendamine

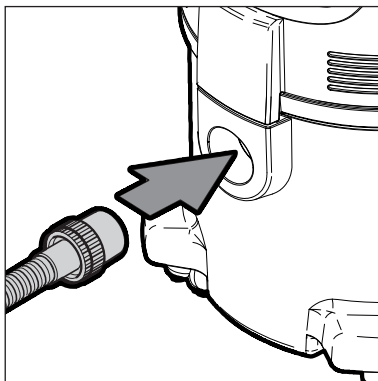

1. Ühendage imemisvoolik imeja külge.

4.1.2 Elektriühendus

Seadme andmesildil märgitud talitluspinge peab vastama elektrivõrgu pingele.

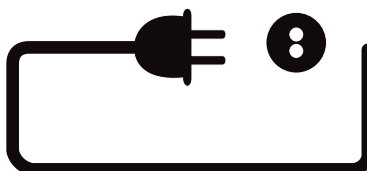

1. Veenduge, et tolmuimeja on välja lülitatud.
2. Ühendage seadme pistik nõuetekohaselt paigaldatud kaitsekontaktiga pistikupesasa.

4.2 Seadme sisselülitamine

4.2.1 Lülitid „0-I“¹⁾

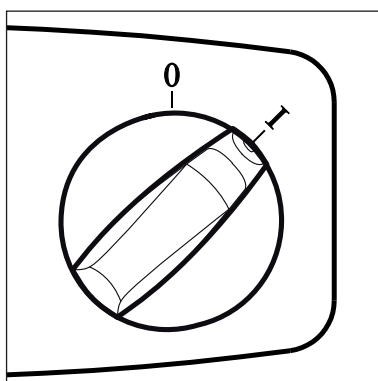

Lülitid asend	Funktsioon
0	väljas
I	Sisse

4.2.2 Lülitid „auto-0-I“¹⁾

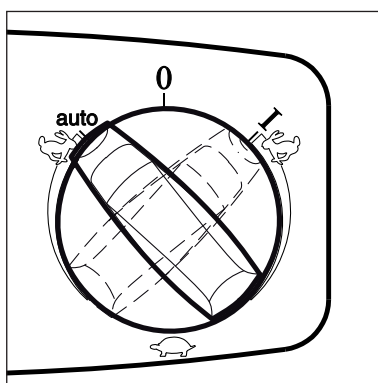

Lülitid asend	Funktsioon
0	väljas
auto	 Auto On/Off
I	Sisse / manuaalne režiim

¹⁾ Eritarvikud / Mudeli variandid

4.2.3 Imemistugevuse regulaator ¹⁾

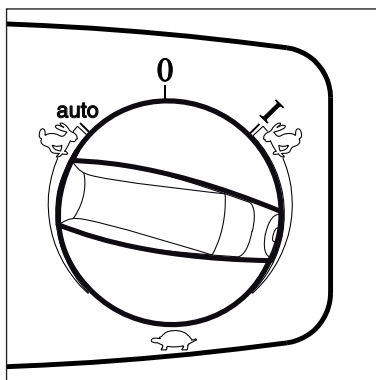

Lüliti asend	Funktsioon
	Imemistugevuse regulaator võimaldab vastavalt erinevatele ülesannetele seada imemisvõimsuse täpseks.

4.2.4 Auto-On/Off-režiim – lüliti asend „auto” ¹⁾

Tolmuimejat saab koos sellega ühendatud elektritööriistaga lülitada sisse ja välja. Mustus imetakse kohe tolmu tekkimise kohas seadmesse.

Vastavalt kehtivatele nõuetele tohib tolmuimejaga ühendada üksnes tolmutehniliselt kontrollitud elektritööriistu.

Ühendatud elektritööriista maksimaalne lubatud energiatarve: vaadake jaost 9.4 „Tehnilised andmed”.

Veenduge enne lüliti keeramist asendisse „auto”, et ühendatud elektritööriist oleks välja lülitatud.

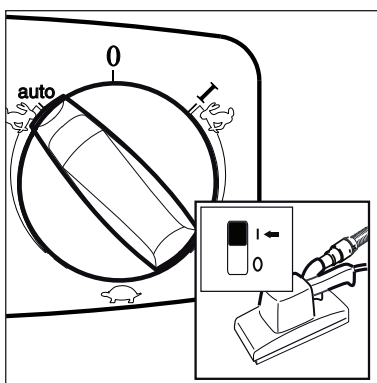
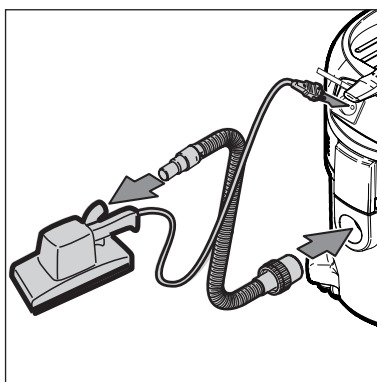
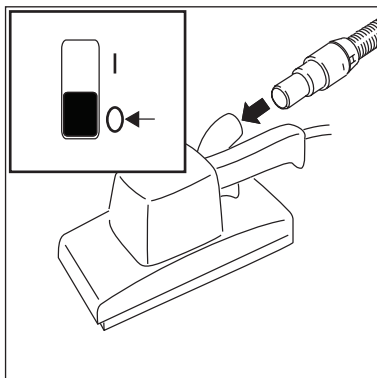

- Lülitage tolmuimeja välja.
- Lülitage elektritööriist välja.
- Ühendage elektritööriist ja tolmuimeja imemisvoolikuga.
- Pistke elektritööriista pistik tolmuimeja juhtpaneelil olevasse pistikupessa.
- Lülitage tolmuimeja sisse ja viige lüliti asendisse „auto”.
- Lülitage elektritööriist sisse. Tolmuimejaga ühendatud elektritööriista sisselülitamisel käivitub imemismootor. Pärast elektritööriista väljalülitamist töötab tolmuimeja veel mõne sekundi, selleks et imemisvoolikus olev tolm imetaks prügimahutisse.

4.3 Filtri puhastamine

4.3.1 Filtri puhastamine " Push & Clean " (ATTIX 30- / 40- / 50-xx PC)

Ainult ilma filtrikoti ja filtri sisse paigaldatava riideta töötamisel



Kui imemisvõimsus langeb:

1. Viige lüliti asendisse „I“ (maksimaalne imemisvõimsus).
2. Sulgege peopesaga otsaku või imemisvooliku avaus.
3. Vajutage filtri puhastamiseks kolm korda nuppu. Selle tagajärjel tekkiv õhuvool eemaldab filtri ribidelt sinna kinnijäänud tolmu.

4.3.2 Filtri puhastamine " XtremeClean " (ATTIX 30- / 40- / 50-xx XC)

Ainult ilma filtri sisse paigaldatava riideta töötamisel.



Selleks, et tagada seadme muutumatult kõrge imemisvõimsus, toimub seadme töötamise ajal filtri automaatne puhastamine. Filtri äärmiselt tugeva määrdumise korral soovime me selle täielikku puhastamist:

1. Lülitage tolmuimeja välja.
2. Sulgege käega otsaku või imemisvooliku avaus.
3. Viige lüliti asendisse „I“ ja laske tolmuimejal ca 10 sekundit suletud imemisvooliku avausega töötada.

5 Kasutusala ja töömeetodid

5.1 Töövõtted

Õige kasutamise korral võivad tarvikud, imemisotsakud ja -torud puhastamise kvaliteeti parandada ja puhastamisel tehtavaid jõupingutusi vähendada.

Puhastamine on efektiivsem, kui te järgite paari juhtnööri, mida te kombineerite oma erinevates valdkondades saadud praktiliste kogemustega.

Siin on mõned peamised juhtnöörid.

5.1.1 Kuiva prügi koristamine

Enne kuivade ainete imemist kontrollige alati, et filtrikott või prügikott oleks prügimahuti paigaldatud (tellimiseks vt jagu „Tarvikud“). Koristatud materjali saab siis lihtsalt ja hügieeniliselt käidelda.

Pärast vedelike koristamist on filter märg. Märg filter ummistub kergemini kui siis, kui koristatakse kuiva prügi. Sellepärast peaks filtrit pesema ja kuivatama või asendama kuiva filtri vastu enne, kui asute teostama kuivpuhastust.

5.1.2 Vedelike koristamine

Enne vedelike koristamist tuleb põhimõtteliselt eemaldada filtrikott/prügikott.

Soovitatakse kasutada eraldi filtrit või filtrisõela.

Vahu tekkimisel lõpetage kohe töötamine ja tühjendage prügimahuti.

Vahu tekke vähendamiseks soovitatakse kasutada vahutapjat Nilfisk-Alto Foam Stopi (tellimisnumbrit vt jaost „Tarvikud“).

6 Pärast kasutamist

6.1 Seadme väljalülitamine ja hoidmine

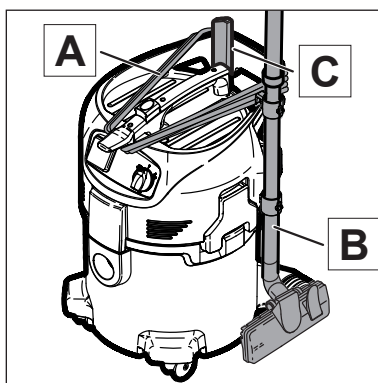
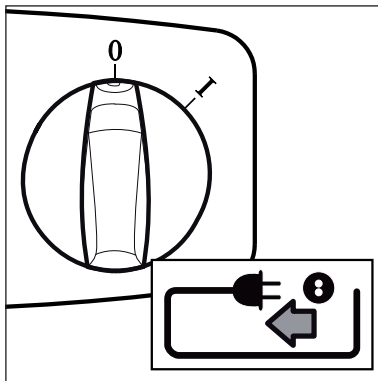

1. Lülitage seade välja ja tõmmake pistik pistikupesast välja.
2. Kerige toitejuhe käepideme (A) külge. Alustage juhtme kerimist korpusepoolsest, mitte pistikupoolsest otsast, et toitejuhe ei läheks keerdu.
3. Tühjendage prügimahuti ja puhastage tolmuimeja.
4. Pärast vedelike koristamist: Asetage tolmuimeja ülemine osa eraldi, selleks et filter saaks kuivada.
5. Riputage imemistoru koos pörandatsakuga (B) hoidjatesse ja pange tarvikud (C) hoiule.
6. Pange seade kuiva ruumi hoiule, kuhu kõrvalised isikud juurde ei pääse.

7 Hooldus

7.1 Hooldusgraafik

		Pärast kasutamist	Vastavalt vajadusele
7.2.1	Prügimahuti tühjendamine	●	
7.2.2	Filtrikoti vahetamine		●
7.2.3	Prügikoti vahetamine		●
7.2.4	Filtri vahetamine (Push&Clean)		●
7.2.5	Filtri vahetamine (XtremeClean)		●

7.2 Hooldustööd

7.2.1 Prügimahuti tühjendamine

Pärast tühjendamist: Puhastage prügimahuti serv ja tihendid, enne kui te panete tolmuimeja ülemise osa uuesti tagasi.

Juhul, kui tihend või soon on määrdunud või kahjustatud, langeb seadme imemisvõimsus.

Enne imemisvooliku tagasipanekut: Puhastage sisselaskeliides ja voolikumuhv.

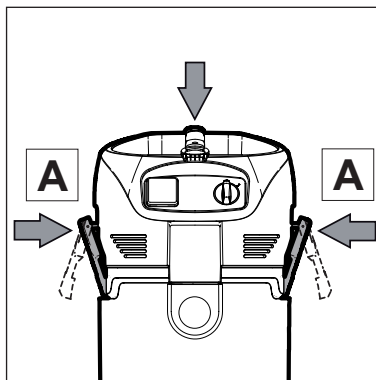
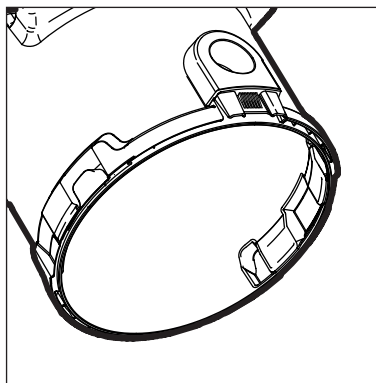
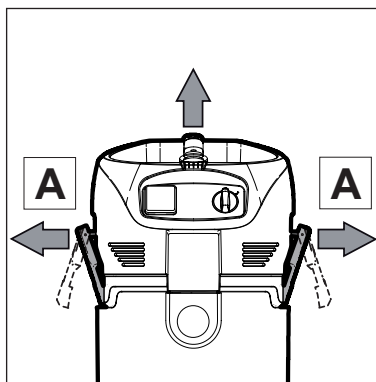

1. Lülitage seade välja ja tõmmake pistik pistikupesast välja.
2. Avage kinnitusklambrid (A) ja eemaldage tolmuimeja ülemine osa.
3. Kallake koristatud prügi välja.
4. Käideldge koristatud prügi seaduslike eeskirjade kohaselt.
5. Paigaldage tolmuimeja ülemine osa.
6. Sulgege kinnitusklambrid (A). Veenduge, et kinnitusklambrid on korralikult paigas.

7.2.2 Filtrikoti vahetamine

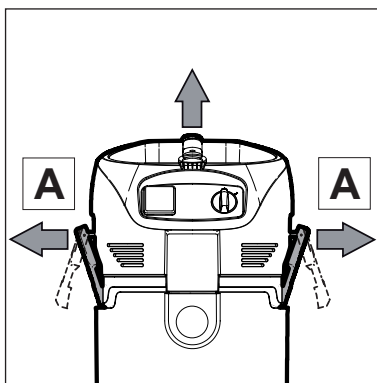

1. Lülitage seade välja ja tõmmake pistik pistikupesast välja.
2. Avage kinnitusklambrid (A) ja eemaldage tolmuimeja ülemine osa.

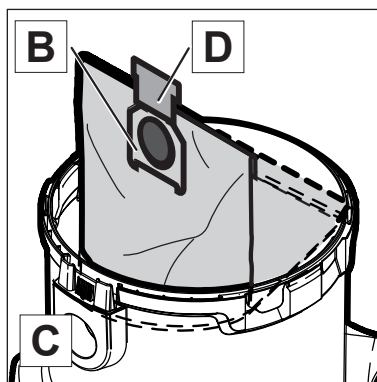

Filtrikoti eemaldamine:

3. Eemaldage filtrikoti ühendus (B) ettevaatlikult sisselaske-liideselt (C).
4. Sulgege filtrikoti ühendus liuguriga (D).
5. Käideldge filtrikott seaduslike eeskirjade kohaselt.

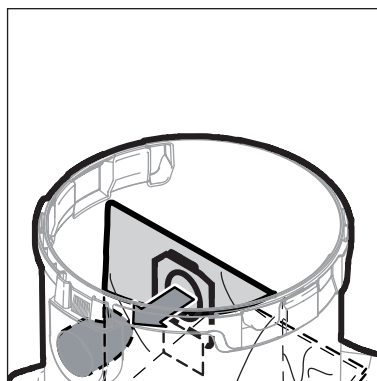

Filtrikoti paigaldamine:

6. Puhastage prügimahuti.
7. Asetage prügikott (B) prügimahutisse.
8. Vajutage filtrikoti ühendus korralikult sisselaskeliideele.

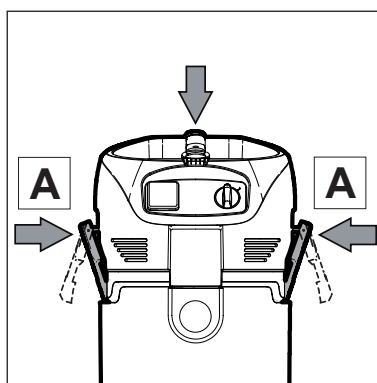

9. Paigaldage tolmuimeja ülemine osa.
10. Sulgege kinnitusklambrid (A). Veenduge, et kinnitusklambrid on korralikult paigas.

7.2.3 Prügikoti vahetamine

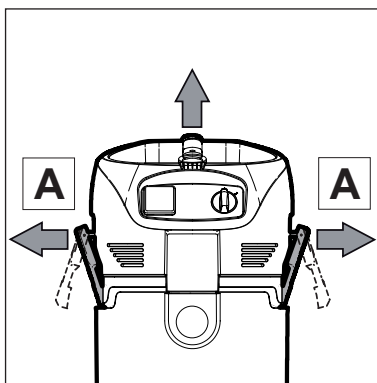

1. Lülitage seade välja ja tõmmake pistik pistikupesast välja.
2. Avage kinnitusklambrid (A) ja eemaldage tolmuimeja ülemine osa.

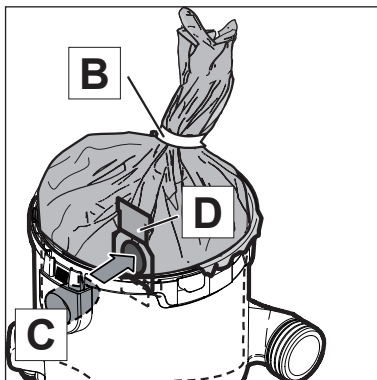

Prügikoti eemaldamine:

3. Sulgege prügikott nõõriga (B).
4. Eemaldage prügikoti ühendus ettevaatlikult sisselaskest liideselt (C).
5. Sulgege prügikoti ühendus (D) liuguriga.
6. Käideldge prügikott seaduslike eeskirjade kohaselt

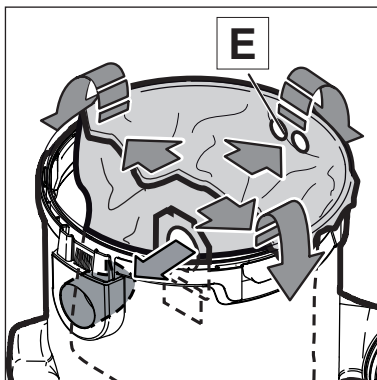

Prügikoti paigaldamine:

7. Puhastage prügimahuti.
8. Asetage uus prügikott prügimahutisse. Veenduge selles, et prügikoti tuulutusavaused (E) asuksid prügimahuti sees.
9. Vajutage filtrikoti ühendus korralikult sisselaskeliidesele.
10. Keerake prügikoti ülemine serv üle prügimahuti serva.

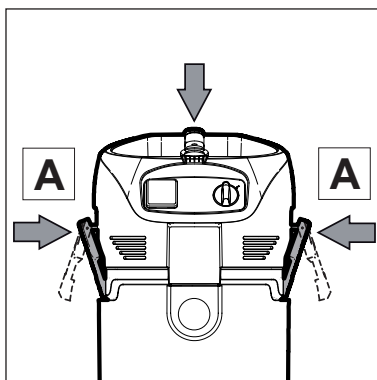

11. Paigaldage tolmuimeja ülemine osa.
12. Sulgege kinnitusklambrid (A). Veenduge, et kinnitusklambrid on korralikult paigas.

7.2.4 Filtri vahetamine (Push & Clean System)

Ärge töötage tolmuimejaga kunagi ilma filtrita!

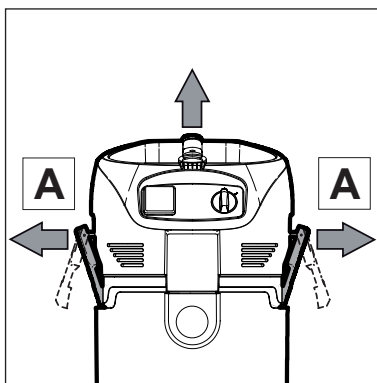

1. Lülitage seade välja ja tõmmake pistik pistikupesast välja.
2. Avage kinnitusklambrid (A) ja eemaldage tolmuimeja ülemine osa.

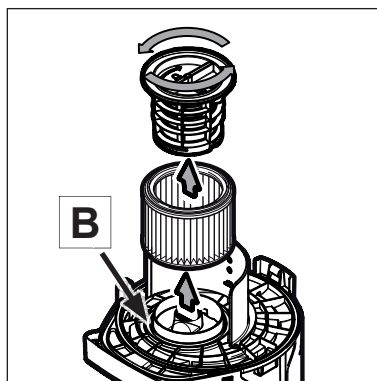

Filtri eemaldamine:

3. Keerake filtri pingutusseibi vastupäeva ja eemaldage see.
4. Eemaldage ettevaatlikult filter.
5. Puhastage filtri tihend (B), kontrollige, et see poleks kahjustatud, vajadusel vahetage tihend välja.

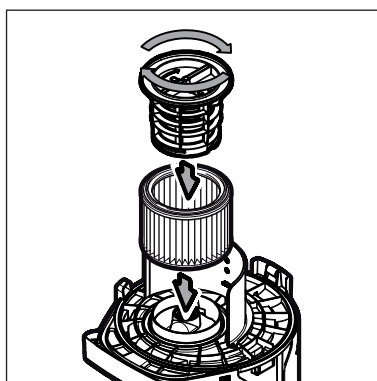

Filtri paigaldamine:

6. Asetage sisse uus filter.
7. Asetage kohale filtri pingutusseib ja keerake see päripäeva keerates kõvasti kinni.
8. Käideldge kasutatud filter seaduslike eeskirjade kohaselt.

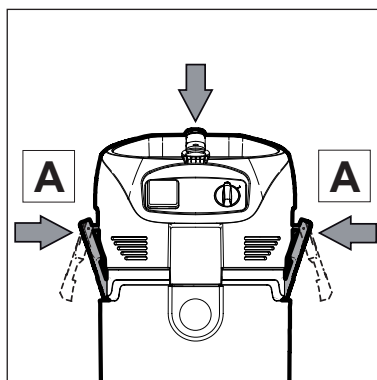

9. Paigaldage tolmuimeja ülemine osa.
10. Sulgege kinnitusklambrid (A). Veenduge, et kinnitusklambrid on korralikult paigas.

eesti

7.2.5 Filtri vahetamine (XtremeClean System)

Ärge töötage tolmuimejaga kunagi ilma filtrita!

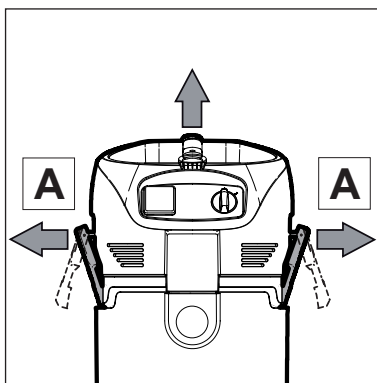

1. Lülitage seade välja ja tõmmake pistik pistikupesast välja.
2. Avage kinnitusklambrid (A) ja eemaldage tolmuimeja ülemine osa.

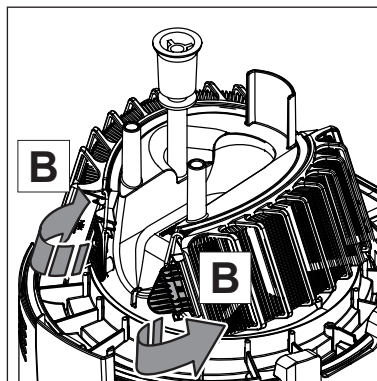

Filtri eemaldamine:

3. Avage filtri pingutid (B).
4. Eemaldage ettevaatlikult mõlemad kassetid koos filtritega.

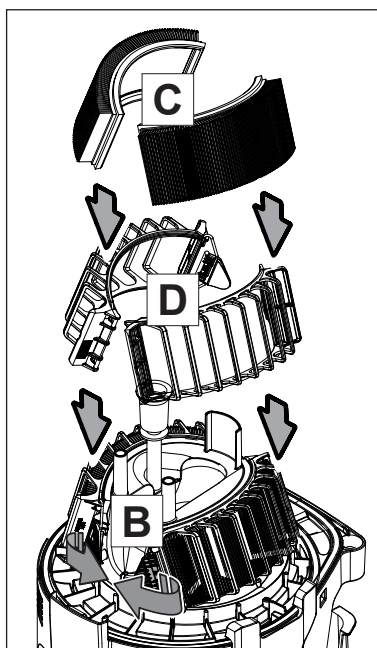

Filtri paigaldamine:

5. Asetage uued filtrid (C) kassetitesse (D).
6. Asetage kassetid koos filtritega tolmuimeja ülemisse ossa.
7. Sulgege filtri pingutid (B).
8. Käideldge kasutatud filtrid seaduslike eeskirjade kohaselt.

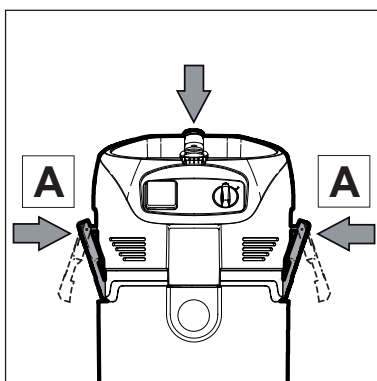

9. Paigaldage tolmuimeja ülemine osa.
10. Sulgege kinnitusklambrid (A). Veenduge, et kinnitusklambrid on korralikult paigas.

8 Rikete kõrvaldamine

Rike	Põhjus	Rikke kõrvaldamine
‡ Mootor ei tööta	<ul style="list-style-type: none"> > Võrgu pistikupesa kaitse on väljas. > Liigkoormuskaitse on aktiveerunud. > Mootor on defektne. 	<ul style="list-style-type: none"> • Lülitage võrgu kaitse sisse. • Lülitage tolmuimeja välja ja laske sellel ca. 5 minutit jahtuda. Kui tolmuimeja siis uuesti ei käivitu, pöörduge Nilfisk-Alto klienditeenindusse. • Laske Nilfisk-Alto klienditeeninduses vahetada välja mootor.
‡ Mootor ei tööta automaatrežiimil ¹⁾	<ul style="list-style-type: none"> > Elekritööriist on defektne või ei ole õigesti ühendatud. > Elekritööriista võimsustarve on liiga väike. 	<ul style="list-style-type: none"> • Kontrollige, kas elekritööriist on töökorras ja/või kas pistik on korralikult ühendatud. • Minimaalne võimsustarve peab olema P >40 W.
‡ Vähenenud imemisvõimsus	<ul style="list-style-type: none"> > Imemistugevuse regulaator on seadistatud liiga madalale imemisvõimsusele ¹⁾ > Imemisvoolik/otsak on ummistunud. > Mahuti, prügikott või filtrikott on täis. > Filter on määrdunud. > Tihend mahuti ja tolmuimeja ülemise osa vahel on defektne või puudub. > Puhastusmehhanism on defektne. 	<ul style="list-style-type: none"> • Seadistage imemistugevus jao „Imemistugevuse regulaator” järgi. • Puhastage imemisvoolik/otsak. • Vaadake jagu „Mahuti tühjendamine” või „Prügikoti, filtrikoti vahetamine”. • Vaadake jagu „Filtri puhastamine”, „Filtri vahetamine”. • Uuendage tihend. • Pöörduge Nilfisk-Alto klienditeenindusse.
‡ Märkristusel puudub imemisvõimsus	<ul style="list-style-type: none"> > Prügimahuti on täis. 	<ul style="list-style-type: none"> • Lülitage tolmuimeja välja. Tühjendage prügimahuti.
‡ Pinge kõikumised	<ul style="list-style-type: none"> > Toitevõrgu liiga suur impedants. 	<ul style="list-style-type: none"> • Ühendage tolmuimeja teise pistikupessa, mis asub elektrikilbile lähemal. Pinge kõikumist üle 7 % ei peaks esinema, kui impedants on toitepunktis $\leq 0.15 \Omega$.

¹⁾ Eritarvikud / Mudeli variandid

9 Muud

9.1 Seade tuleb suunata ümbertöötlemisse

Seade tuleb muuta enne selle käitlemist kasutuskõlbmatuks:

1. Tõmmake võrgupistik vooluvõrgust välja.
2. Lõigake toitejuhe katki.
3. Äрге visake elektriseadet olmeprügisse!



Elektri- ja elektroonikaseadmete jäätmeid käsitleva eu-roopa direktiivi 2002/96/EÜ kohaselt tuleb vanad elektriseadmed koguda eraldi kokku ja suunata keskkonnasõbralikku ümbertöötlemisse.

9.2 Tootja vastutus

Garantii ja garantiiteenuste kohta kehtivad meie üldised tehingutingimused.

Seadme volitamata modifitseerimine, valede lisatarvikute kasutamine ning seadme mittenõuetekohane kasutamine vabastavad tootja vastutusest neist tuleneva kahju eest.

9.3 Regulaarne kontrollimine

Tööõnnetuste vältimiseks kehtestatud kohustavate eeskirjade (BGV A3) ja DIN VDE 0701 1. ja 3. osa järgi tuleb teostada seadme elektrotehnilist kontrollimist. DIN VDE 0702 järgi tuleb need teostada regulaarsete ajavahemike tagant ning pärast seadme remonti või sellel muudatuste tegemist.

Tolmuimejal on kasutusluba IEC/EN 60335-2-69 järgi.

9.4 EÜ vastavusavaldus

	EÜ vastavusavaldus
ALTO Deutschland GmbH Guido-Oberdorfer-Straße 2-8 D-89287 Bellenberg	
Toode:	Tolmuimeja märg- ja kuivkoristuseks
Tüüp:	ATTIX 30 / 40 / 50
Kirjeldus:	230-240 V~, 50/60 Hz
Seadme ehitus vastab järgmistele asjakohastele sätetele:	EÜ masinadirektiiv 98/37/EÜ EÜ madalpingedirektiiv 73/23/EÜ EÜ elektromagnetiline ühilduvuse direktiiv 89/336/EÜ
Kohaldatud ühtlustatud standardid:	EN 12100-1, EN 12100-2 EN 60335-1 EN 60335-2-69 EN 55014-1, EN 55014-2, EN 61000-3-2
Kohaldatud siseriiklikud standardid ja tehnilised spetsifikatsioonid:	DIN EN 60335-1 DIN EN 60335-2-69
 Dipl. Ing. Wolfgang Nieuwkamp Kontrollimine ja load	Bellenberg, 02.01.2008

9.5 Tehnilised andmed

		ATTIX 30 / 40 / 50					
		EU	CH, DK	GB 230/240 V	GB 110 V	US 120 V	Akulaadija
Võrgupinge	V	230		230/240	110	120	100-240
Võrgusagedus	Hz	50/60				60	50-60
Võrgukaitse	A	16	10	13	16	15	
Võimsustarve _{IEC}	W	1200			1000		50

ATTIX									
		30-01 30-01 PC	40-01 PC	50-01 PC	30-11 PC 30-21 PC 30-21 XC	40-21 PC 40-21 XC	50-21 PC 50-21 XC	30-01 BATT	Aku- laadi- ja
Pistikupesa võimsus	W	–			2400				–
Võimsus kokku	W	1200			3600				50
Õhuvoolu tugevus (max)	l/min				3700 (PC) 3800 (XC)			2220	
Alarõhk (max)	mbar	250						137	
Helirõhu tase 1m kaugusel, EN 60704-1	dB(A)	62							
Müratase	dB(A)	59							
Toitejuhtme pikkus		7,5							
Toitejuhtme tüüp		1) (EU,CH) 2) (GB 110 V) 3) (GB 230 V) 4) (US)	5) (EU)	5) (EU) 6) (CH) 7) (US)	5) (EU,DK) 8) (GB 110V) 5) (GB 230V) 6) (CH) 7) (US)	5) (EU,DK)	5) (EU,DK) 8) (GB 110V) 5) (GB 230V) 6) (CH) 7) (US)		
Kaitseklass		II			I			II	
Kaitse liik		IP X4							
Raadiohäirete kõrvaldamise aste		EN 55014-1							
Prügimahuti maht	l	30	36	45	30	36	45	30	
Laius	mm	360	440	360	360	440	360		300
Sügavus	mm	450	450	450	450	450	450		262
Kõrgus	mm	600	740	750	600	740	750		106
Kaal	kg	10	12	11	10 (PC) 11 (XC)	12 (PC) 13 (XC)	11 (PC) 12 (XC)	13	1
1) = H05RR-F 2x0,75	3) = H05RR-F 2x0,75			5) = H05RR-F 3G1,5			7) = SJTW-AAWG 14/3		
2) = H05BQ-F 2x1,0	4) = SJTW-AAWG 18/2			6) = H05RR-F 3G1,0			8) = H07BQ-F 3G2,5		

9.6 Lisatarvikud

Nimetus	Tellimisnumber
Fliisist filtrikotid Attix 30 (5 tükki)	302004000
Fliisist filtrikotid Attix 40, 50 (5 tükki)	302004004
Prügikott Attix 30, 40, 50 (5 tükki)	302000728
Ümarfilter PC	302000461
Lamefilter XC (2 tükki)	302002842
Filtri sees olev riie Attix 30	302000525
Filtri sees olev riie Attix 50	302000606
Nilfisk-Alto-Foam-Stop (6x1l)	8469

Nilfisk ALTO

Why Compromise

<http://www.nilfisk-alto.com>

HEADQUARTER

DENMARK

Nilfisk-Advance Group
Sognevej 25
2605 Brøndby
Denmark
Tel.: (+45) 43 23 81 00
Fax: (+45) 43 43 77 00
E-mail: mail@nilfisk-advance.dk

SALES COMPANIES

AUSTRALIA

Nilfisk-ALTO
48 Egerton St.
PO box 6046
Silverwater NSW 2128
Australia
Tel.: (+61) 2 8748 5966
Fax: (+61) 2 8748 5960

AUSTRIA

Nilfisk-Advance GmbH
Nilfisk-ALTO
Metzgerstrasse 68
A-5101 Bergheim bei Salzburg
Tel.: (+43) 662 456 400-0
Fax: (+43) 662 456 400-34
E-mail: info@nilfisk-alto.at
Web: <http://www.nilfisk-alto.at>

BELGIUM

Nilfisk-ALTO
Division of Nilfisk-Advance n.v.s.a.
Doomveld/Sphere Business Park
Industrie Asse 3, nr 11 – bus 41
1731 Zellik-Asse
Belgium
Tel.: (+32) 02 467 60 50
Fax: (+32) 02 466 61 50
E-mail: info.be@nilfisk-alto.com

CANADA

Clarke Canada
Part of the Nilfisk-Advance Group
4080 B Sladeview Crescent, Unit 1
Mississauga, Ontario L5L 5Y5
Canada
Tel.: (+1) 905 569 0266
Fax: (+1) 905 569 8586

CZECH REPUBLIC

ALTO Česká republika s.r.o.
Zateckých 9
14000 Praha 4
Czech Republic
Tel.: (+420) 24 14 08 419
Fax: (+420) 24 14 08 439
E-mail: info@alto-cz.com

DENMARK

Nilfisk-ALTO
Division of Nilfisk-Advance A/S
Industrivej 1
9560 Hadsund
Denmark
Tel.: (+45) 72 18 21 00
Fax: (+45) 72 18 21 11
E-mail: salg@nilfisk-alto.dk
E-mail: service@nilfisk-alto.dk
Web: <http://www.nilfisk-alto.dk>

Nilfisk-ALTO Food Division
Division of Nilfisk-Advance A/S
Blytækkervej 2,
9000 Aalborg
Denmark
Tel.: (+45) 72 18 21 00
Fax: (+45) 72 18 20 99
E-mail: scanio.technology@nilfisk-alto.dk
Web: <http://www.nilfisk-alto.com>

FINLAND

Nilfisk-Advance Oy Ab
Piispantilankuja 4
FI-02240 Espoo
Finland
Tel.: (+358) 207 890 600
Fax: (+358) 207 890 601
E-mail: jukka.lehtonen@nilfisk-alto.com
Web: <http://www.nilfisk-advance.fi>

FRANCE

Nilfisk-ALTO
ALTO France SAS
Aéroparc 1, 19 rue Icare
67960 Entzheim
France
Tel.: (+33) 3 88 28 84 00
Fax: (+33) 3 88 30 05 00
E-mail: info@nilfisk-alto.fr
Web: <http://www.nilfisk-alto.com>

GERMANY

Nilfisk-ALTO
Division of Nilfisk-Advance AG
Guido-Oberdorfer-Str. 10
89287 Bellenberg
Germany
Tel.: (+49) (0) 180 5 37 37 37
Fax: (+49) (0) 180 5 37 37 38
E-mail: info@nilfisk-alto.de
Web: <http://www.nilfisk-alto.de>

GREECE

Nilfisk-Advance SA
8, Thoukididou str.
164 52 Argiroupolis
Greece
Tel.: (+30) 210 96 33443
Fax: (+30) 210 96 52187
E-mail: nilfisk-advance@clean.gr

HOLLAND

Nilfisk-ALTO
Division of Nilfisk-Advance BV
Camerastraat 9
NL-1322 BB Almere
Tel.: (+31) 36 5460 760
Fax: (+31) 36 5460 761
E-mail: info@nilfisk-alto.nl
Web: <http://www.nilfisk-alto.nl>

HONG KONG

Nilfisk-Advance Ltd.
2001 HK Worsted Mills Ind'l Bldg.,
31-39 Wo Tong Tsui St.
Kwai Chung, Hong Kong
Tel.: (+852) 2427 5951
Fax: (+852) 2487 5828

HUNGARY

Nilfisk-Advance Kereskedelmi Kft.
II. Rákóczi Ferenc út 10
2310 Szigetszentmiklos-Lakihegy
Hungary
Tel.: (+36) 24 475 550
Fax: (+36) 24 475 551
E-mail: info@nilfisk-advance.hu
Sales: ertesites@nilfisk-advance.hu
Service: service@nilfisk-advance.hu
Web: <http://www.nilfisk-advance.hu>

ITALY

Nilfisk-ALTO
Divisione di Nilfisk-Advance A/S
Località Novella Terza
26862 Guardamiglio (LO)
Italy
E-mail: d.puglia@nilfisk-advance.it

JAPAN

Nilfisk-Advance, Inc.
1-6-6 Kita-shinyokohama, Kouhoku-ku,
Yokohama, 223-0059
Japan
Tel.: (+81) 45 548 2571
Fax: (+81) 45 548 2541

MALAYSIA

Nilfisk-Advance Sdn Bhd
Sd 14, Jalan KIP 11
Taman Perindustrian KIP
Sri Damansara
52200 Kuala Lumpur
Malaysia
Tel.: (+60) 3 603 6275 3120
Fax: (+60) 3 603 6274 6318

NORWAY

Nilfisk-Advance AS
Bjørnerudveien 24
1266 Oslo
Norway
Tel.: (+47) 22 75 17 70
Fax: (+47) 22 75 17 71
E-mail: info@nilfisk-alto.no
Web: <http://www.nilfisk-alto.no>

PEOPLE'S REPUBLIC OF CHINA

Nilfisk-Advance (Shenzhen) Ltd
Block 3, Unit 130, 1001 Honghua Road
Int. Commercial & Trade Center
Fujian Free Trade Zone
518038 Shenzhen P.R. China
Tel.: (+86) 755 8359 7937
Fax: (+86) 755 8359 1063

POLAND

Nilfisk-Advance Sp. Z.O.O.
05-800 Pruszków
ul. 3-go MAJA 8
Poland
Tel.: (+48) 22 738 37 50
Fax: (+48) 22 738 37 51
info@nilfisk-alto.pl
Web: <http://www.nilfisk-alto.pl>

PORTUGAL

Nilfisk-ALTO
Division of Nilfisk-Advance Lda
Sintra Business Park
Zona Industrial da Abrunheira
Edificio 1, 1º A
P-2710-089 Sintra
Tel.: (+35) 808 200 537
Fax: (+35) 121 911 2679
E-mail: mkt@nilfisk-advance.es
Web: <http://www.nilfisk-alto.com>

RUSSIA

Nilfisk-Advance LLC
127015 Moscow
Vyatskaya str. 27, bld. 7
Russia
Tel.: (+7) 495 783 96 02
Fax: (+7) 495 783 96 03
E-mail: info@nilfisk-advance.ru

SINGAPORE

Nilfisk-Advance Pte. Ltd.
Nilfisk-ALTO Division
40 Loyang Drive
Singapore 508961
Tel.: (+65) 6 759 9100
Fax: (+65) 6 759 9133
E-mail: sales@nilfisk-advance.com.sg

SPAIN

Nilfisk-ALTO
Division of Nilfisk-Advance S.A.
Torre D'Ara
Paseo del Rengle, 5 Pl. 10
E-08302 Mataró
Tel.: (+34) 902 200 201
Fax: (+34) 93 757 8020
E-mail: mkt@nilfisk-advance.es
Web: <http://www.nilfisk-alto.com>

SWEDEN

ALTO Sverige AB
Member of Nilfisk-Advance Group
Aminogatan 18, Box 4029
S-431 04 Mölndal
Sweden
Tel.: (+46) 31 706 73 00
Fax: (+46) 31 706 73 40
E-mail: info@nilfisk-alto.se
Web: <http://www.nilfisk-alto.se>

TAIWAN

Nilfisk-Advance Taiwan Branch
No. 5, Wan Fang Road
Taipei
Taiwan, R.O.C.
Tel.: (+886) 227 002 268
Fax: (+886) 227 840 843

THAILAND

Nilfisk-Advance Co. Ltd.
89 Soi Chokechai-Ruammitr
Viphavadee-Rangsit Road
Ladyao, Jatuchak, Bangkok 10900
Thailand
Tel.: (+66) 2 275 5630
Fax: (+66) 2 691 4079

TURKEY

Nilfisk-Advance Profesyonel Temizlik
Ekipmanları Tic. AŞ.
Necla Cad. No: 48
Yenisahra /Kadiköy
Istanbul
Turkey
Tel.: (+90) 216 470 08 – 60
Fax: (+90) 216 470 08 – 63
Web: <http://www.nilfisk-advance.com>

UNITED KINGDOM

Nilfisk-ALTO
Division of Nilfisk-Advance Ltd.
Bowerbank Way
Gilwilly Industrial Estate
Penrith Cumbria CA11 9BQ
Great Britain
Tel.: (+44) (0) 1768 868995
Fax: (+44) (0) 1768 864713
E-mail: sales@nilfisk-alto.co.uk
Web: <http://www.nilfisk-alto.co.uk>

VIETNAM

Nilfisk-Advance Representative Office
No. 46 Doc Ngu Str.
Ba Dinh Dist.
Hanoi
SR. Vietnam
Tel.: (+84) 4 761 5642
Fax: (+84) 4 761 5643
E-mail: nilfisk@vnn.vn

USA

Nilfisk-Advance Inc.
14600 21.st Avenue North
Plymouth, MN 55447-3408
USA
Tel.: (+1) 763 745 3500
Fax: (+1) 763 745 3718
E-mail: info@advance-us.com
Web: <http://www.advance-us.com>